

技术参数表：

170 AETJ-L

OXYGEN
by MANITOU



 **MANITOU**
HANDLING YOUR WORLD

容量		公制单位
工作高度	h21	16.51 m
平台高度	h7	14.51 m
最大前伸距		9 m
悬垂		7 m
短臂摆动幅度 上 / 短臂摆动幅度 下		+70 ° / -70 °
工作平台承重	Q	220 kg
塔座旋转		355 °
工作平台旋转 右 / 平台旋转 左		66 ° / 59 °
可承载人数 室内 / 可承载人数 室外		2 / 2
重量和尺寸		
工作平台重量*		7225 kg
平台尺寸 长度 x 平台尺寸 宽度	lp / ep	1.20 m x 0.92 m
平台底板高度 (进出口)	h20	0.40 m
总长	l1	6.84 m
总宽	b1	1.75 m
总高	h17	1.97 m
总长 折叠状态	l9	5.12 m
总高 折叠状态	h18 ***	2.04 m
短臂长度	l13	1.26 m
配重偏移 车身旋转90° 时	a7	0.08 m
内转弯半径 / 转弯外径	Wa3	47.49 mm/4.30 m
轴距中心离地间隙	m2	0.14 m
轴距	y	2 m
性能		
行驶速度 - 放下		5 km/h
行驶速度 - 举升		0.60 km/h
爬坡能力		22 %
允许校平		3 °
轮胎		
轮胎类型		无痕实心胎
标准轮胎		24 x 7.5 in / 600 x 190 mm
驱动轮 前 / 驱动轮 后		0 / 2
转向轮 前 / 转向轮 后		2 / 0
制动轮 前 / 制动轮 后		0 / 2
发动机/电池		
电机额定功率		2 x 3 kW
升降機馬達功率		3.70 kW
蓄电池		48 V
蓄电池标称电压 / 蓄电池容量		48 V / 240 Ah
蓄电池能量		11 kWh
集成充电器 (V / A)		48 V / 30 A
多方面		
标准蓄电池使用循环次数 (HIRD)		46
地面压力		16.60 daN/cm ²
液压压力		200 bar
液压油箱容积		15 l
对手/手臂的振动		< 0.66 m/s ²
符合标准		
本机器符合		European directives: 2006/42/EC- Machinery (revised EN280-1:2022) - 2004/108/EC (EMC) - EMC according to EN 12895 / 2015 +A1 / 2019

*根据机器交付国家的选项和标准而有所不同

170 AETJ-L - 载荷曲线图

载荷曲线表



170 AETJ-L - 尺寸图

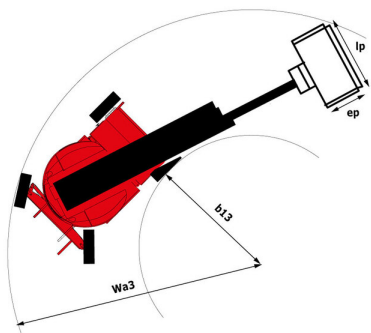

配置

标准

Audible alarm and illuminated indicator lamp (leveling, overload, lowering)

Easy Link 含2年服务

Emergency stop button in platform and on frame

Manual emergency lowering

Negative-type braking on rear wheels

Pendular arm

Proportional controls

Travel possible at maximum height

二次保护系统 SPS

多功能智能显示屏

多电压车载外部充电器 - 48V - 35A - ZIVAN - 凝胶 - 单相

工具箱

带开放式地板的平台

技术总线 CAN 总线 技术

牵引电池

电气预装配 - 230V

非标记橡胶轮胎

额外的喇叭脚

选项

Cold weather protection oil

Easy Link - 带访问控制键盘

Easy Link - 带远程锁

Higher capacity battery, to start the machine easily in cold countries.

LED工作灯 - 在篮子上

Non-marking Foam Inflated Tires 683 x 236 mm / 27 x 10-12 in

中心充填系统

免维护电池

压缩空气管道预装配

安全套件 - 头盔和安全带

所有运动的音频警告

所有运动的音频警告

水的预装配

炮塔方向探测器

生物可降解液压油 - 32级

篮子控制保护

轨道保护



集团总部

B.P. 249 - 430 rue de l'Aubinière
44150 Ancenis Cedex - France

Tel: +33 (0)2 40 09 10 11 - Fax: +33 (0)2 40 09 10 97

www.manitou.com



本手册描述的曼尼通产品的标准和选项配置 因设备不同可能会有差异。本手册中介绍的设备可能是系列的一部分 或可能是一个选项 或可能缺货 具体取决于版本。曼尼通保留随时更改所描述和提及的规格的权力 恕不另行通知。制造商对所提供的规格不承担任何责任。欲了解更多详情 请联系您的曼尼通代理商。本手册为非合同性文件。产品描述可能与实际产品有所不同。规格清单并未涵盖所有规格。公司商标和视觉标识为曼尼通公司所有 未经授权不得擅自使用。曼尼通保留所有权力。本手册中的图片及图表仅供参考之用。

MANITOU BF SA - 有限责任公司董事会 - 股本 39 668 399 欧元 - 857 802 508 RCS Nantes