

技术参数表：

1050R



容量		公制单位
额定载荷		476 kg
带选配配重时的额定载荷		533 kg
空载重量		1905 kg
重量和尺寸		
轴距	y	876 mm
工作高度-全举升	h27	3546 mm
铰接高度-全举升	h28	2746 mm
护顶架高度	h17	1786 mm
下翻角度-全举升	a5	42 °
卸载高度	h29	2146 mm
总长-带铲斗	l16	2896 mm
最大高度时的卸载距离	r6	579 mm
接近角	a13	29 °
座椅至地面高度	h30	828 mm
总宽-不带铲斗	b1	1229 mm
铲斗宽度	e1	1404 mm
离地间隙	m4	152 mm
总长-不带铲斗	l2	2258 mm
离去角	a2	26 °
带铲斗前面转弯半径	b18	1763 mm
性能		
行驶速度 空载		9.50 km/h
轮胎		
标准轮胎		27 x 8.5 x 15 HD
发动机		
发动机品牌		洋马
发动机型号		3TNV88C-KMS
发动机标准		Stage IIIB, Tier 4
最大扭矩 / 发动机转速		108 Nm / 2800 rpm
电源		柴油
发动机功率 (马力 / kW)		34.20 Hp / 24.70 kW
蓄电池		12 V
发电机		40 kW
启动器		2.30 kW
液		
辅助液压系统		55.10 l/min
辅助液压		189.60 bar
坦克容量		
燃料		39.40 l
液压油箱容积		30.30 l
排放		1.60 l
噪音和振动		
环境噪音 (LwA)		101 dB
驾驶室噪音 (LpA)		80 dB
身体振动 ISO 2631-1		0.81 m/s ²
对手/手臂的振动		< 0.93 m/s ²

1050R - 尺寸图

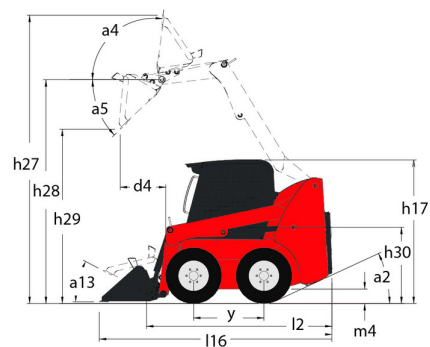
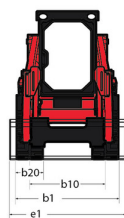

配置

—	
Integral Access Plate (removable)	标准
Lifting function	
All-Tach® Attachment Mounting System	标准
辅助液压系统	标准
Lighting	
Work Lights - Front and Rear	标准
Motorization/Power	
加热器 发动机缸体	标准
Operator station	
Cab Enclosure	可选
Foot and Hand Throttles 2	标准
Gehl T型杆控制装置	标准
Heating	可选
Sound Reduction Material	标准
Suspension Seat - Mechanical	可选
防滚架/防坠落顶篷 II 级顶棚护罩	标准
高靠背可调节座椅	标准
喇叭	可选
手/脚控制装置	标准
Secondary functions	
Counterweight	可选
Full Instrumentation	标准
其它选项	
可选自调平液压升降动作4	可选
安全选项	
Anti-Vandalism Protection	标准
Brake Control (Auto / Manual)	标准
Hydraloc™ Safety System	标准
Lift Arm Support Device	标准
操作员安全护栏	标准
倒车报警器	可选



集团总部

B.P. 249 - 430 rue de l'Aubinière

44150 Ancenis Cedex - France

Tel: +33 (0)2 40 09 10 11 - Fax: +33 (0)2 40 09 10 97

www.manitou.com



本手册描述的曼尼通产品的标准和选项配置 因设备不同可能会有差异。本手册中介绍的设备可能是系列的一部分 或可能是一个选项 或可能缺货 具体取决于版本。曼尼通保留随时更改所描述和提及的规格的权力 恕不另行通知。制造商对所提供的规格不承担任何责任。欲了解更多详情 请联系您的曼尼通代理商。本手册为非合同性文件。产品描述可能与实际产品有所不同。规格清单并未涵盖所有规格。公司商标和视觉标识为曼尼通公司所有 未经授权不得擅自使用。曼尼通保留所有权力。本手册中的图片及图表仅供参考之用。

MANITOU BF SA - 有限责任公司董事会 - 股本 39 668 399 欧元 - 857 802 508 RCS Nantes