

技术参数表：

MLT-X 732



容量		公制单位
最大载荷	Q	3200 kg
最大举升高度		6.90 m
最大前伸距		3.94 m
最大举升高度时的前伸距		0.90 m
铲斗掘起力		5770 daN
重量和尺寸		
空载重量 带货叉		6845 kg
离地间隙	m4	0.45 m
轴距	y	2.81 m
至货叉架总长 带挂钩	l11	4.74 m
至货叉架总长 不带挂钩	l3	4.74 m
前悬垂		1.19 m
总宽	b1	2.34 m
驾驶室总宽	b4	0.89 m
总高	h17	2.30 m
下倾翻角	a5	134 °
上倾翻	a4	13 °
转弯半径 外轮	Wa1	3.82 m
标准轮胎		Alliance - A580 - 460/70 R24 159A8
驱动轮 前 / 驱动轮 后		2 / 2
转向模式		Manicrab, 2轮转向, 4轮转向, 蟹行模式
性能		
举升		7.20 s
下降		5.50 s
外伸		6.50 s
回缩		5.40 s
上倾翻		2.90 s
下倾翻		2.80 s
发动机		
发动机品牌		帕金斯
发动机标准		Stage IIIA
最大的燃料含硫量		5000 ppm
发动机型号		1104D-44T
气缸数量 - 气缸排量		4 - 4400 cm³
发动机功率 (马力 / kW)		95 Hp / 70 kW
最大扭矩 / 发动机转速		392 Nm @1400 rpm
拉杆牵引力 满载		9000 daN
可逆风扇		选配
传输		
类型		液力变矩器
齿轮箱		动力换向
档位数量 前进 / 档位数量 后退		4 / 4
最大行驶速度 可根据不同区域法规有所差异		27 km/h
差速锁		前轴限滑差速器
驻车制动		手动
行车制动		前桥和后桥上的油浸式多盘制动
液		
液压泵的类型		齿轮泵
液压流量 - 液压压力		104 l/min - 250 bar
坦克容量		
液压油箱容积		128 l
燃料		120 l
噪音和振动		
驾驶室噪音 (LpA)		78 dB
环境噪音 (LwA)		104 dB
对手/手臂的振动		< 2.50 m/s²
多方面		
牵引认证		
控制装置		JSM 集中式操作手柄

MLT-X 732 - 尺寸图



MLT-X 732 - 载荷曲线图

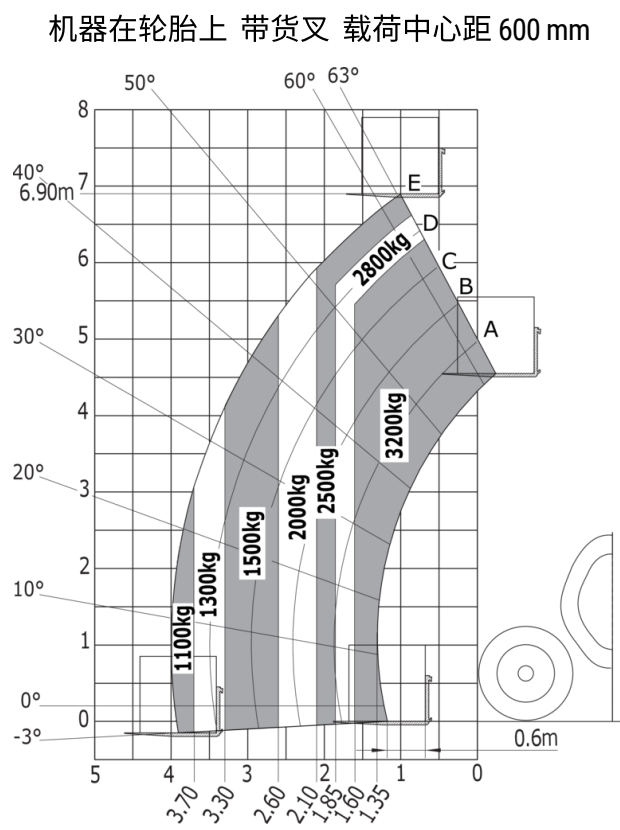
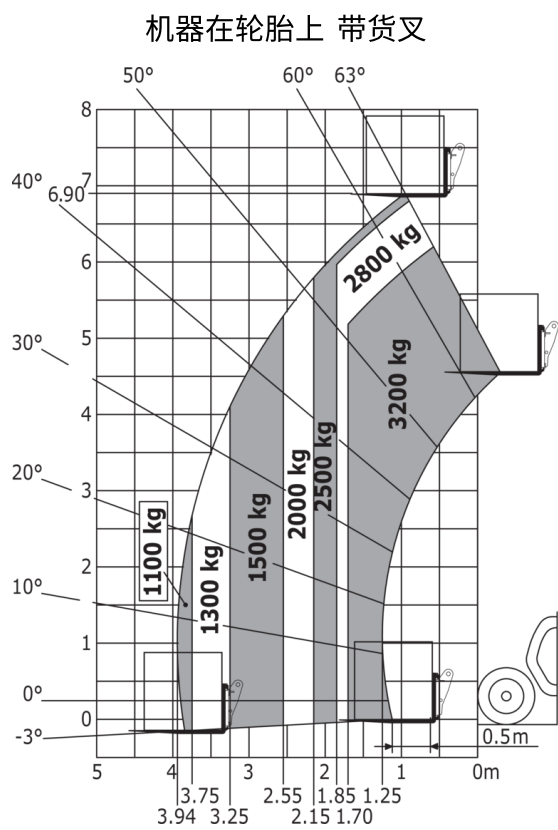



集团总部

B.P. 249 - 430 rue de l'Aubinière
44150 Ancenis Cedex - France

Tel: +33 (0)2 40 09 10 11 - Fax: +33 (0)2 40 09 10 97

www.manitou.com



本手册描述的曼尼通产品的标准和选项配置 因设备不同可能会有差异。本手册中介绍的设备可能是系列的一部分 或可能是一个选项 或可能缺货 具体取决于版本。曼尼通保留随时更改所描述和提及的规格的权力 恕不另行通知。制造商对所提供的规格不承担任何责任。欲了解更多详情 请联系您的曼尼通代理商。本手册为非合同性文件。产品描述可能与实际产品有所不同。规格清单并未涵盖所有规格。公司商标和视觉标识为曼尼通公司所有 未经授权不得擅自使用。曼尼通保留所有权力。本手册中的图片及图表仅供参考之用。

MANITOU BF SA - 有限责任公司董事会 - 股本 39 668 399 欧元 - 857 802 508 RCS Nantes